

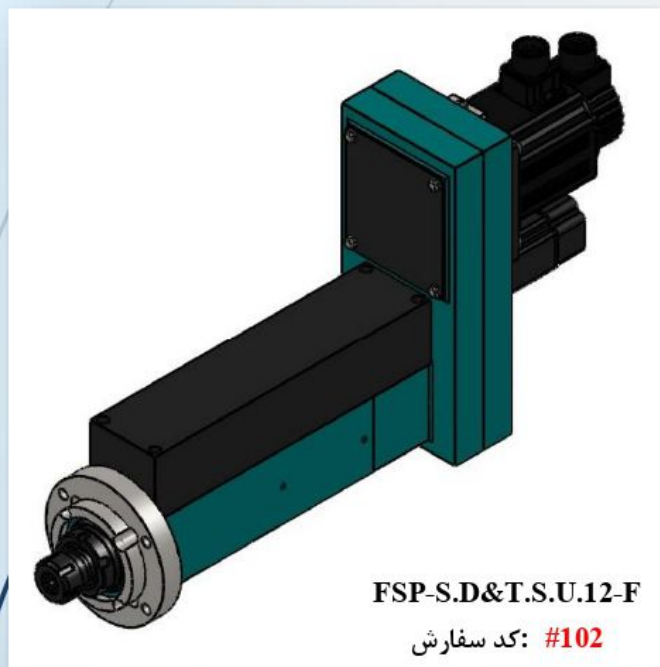

یونیت اسپیندل سروو سوراخکاری و قلاویزنی ۱۲ (با فلنج) Servo Drilling & Tapping Spindle Unit Flange Type.12

۱۲



FSP-S.D&T.S.U.12-F

#102 کد سفارش

مشخصات فنی / Technical Data

Total Stroke / کورس حرکت کل	80 mm
Adjustable Stroke / کورس قلاویزنی قابل تنظیم	80 mm
Tapping Capacity/ ظرفیت قلاویزنی	M 12 mm
Spindle Nose / تیپ گلوبی اسپیندل	ER 25
Max RPM / حداکثر سرعت دورانی اسپیندل	3000 RPM
Timing Belt Type (Tapping Spindle Unit) / تیپ تسمه یونیت اسپیندل قلاویزنی	5 M
Timing Belt Type (Drilling Spindle Unit) / تیپ تسمه یونیت اسپیندل سوراخکاری	RB-PJ
Chrome Plated Quill, Guided In Honed Housing ساقه کروم سخت محرک - بیس چدنی هونینگ شده	0.05 clearance
Servo Motor Spindle / سروو موتور اسپیندل	1 kw
Servo Motor Feed / سروو موتور پیشروی	400/700 w
Ball Screw And Nut / بال اسکرو و مهره	HIWIN- 16 - 05
Bearing Arrangement / آرایش بلبرینگی	(2×32004) + (2×6007) or (2×6004) + (2×6007)
Weight / وزن	50 kg
Color / رنگ	

