

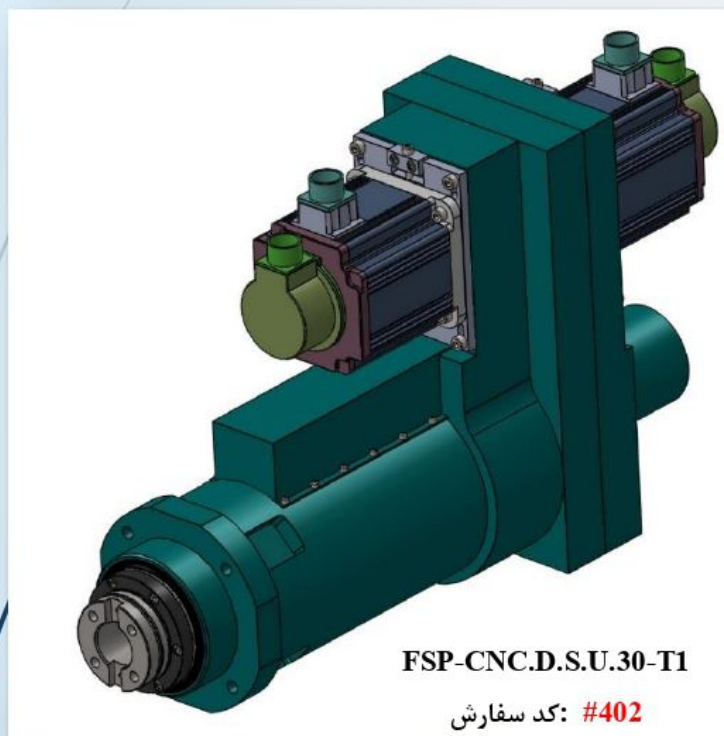

یونیت سوراخکاری CNC ۳۰ . تیپ ۱ CNC Drilling Spindle Unit.30



مشخصات فنی / Technical Data

Total Stroke / کورس حرکت کل	100 mm
Adjustable Stroke / کورس فلاویزنی قابل تنظیم	0 ... 100 mm
Drilling Capacity / ظرفیت سوراخکاری	φ 30 mm
Tapping Capacity / ظرفیت فلاویزنی	M 24 mm
Spindle Nose / تیپ گلویی اسپیندل	Iso 40
Servo Motor Spindle / سروو موتور اسپیندل	2 kw/ 2000 RPM
Servo Motor Feed / سروو موتور پیشروی	1 kw/ 3000 RPM
Timing Belt Type / نوع تسمه تایمینگ	8M
Ball Screw Supports / نگهدارنده های بال اسکرو	HIWIN
Ball Screw And Nut / بال اسکرو و مهره	HIWIN – 25 - 05
Bearing Arrangement / آرایش بلبرینگ	(5×7011) + (1×3213 b)
Weight / وزن	160 kg
Color / رنگ	



