

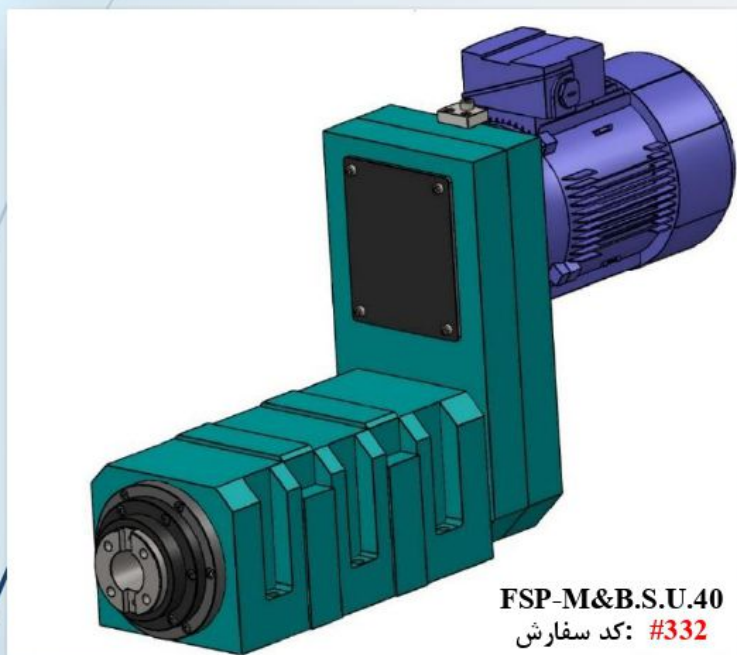

یونیت اسپیندل بورینگ ۴۰

۴۱

Milling Boring Unit Spindle .Iso 40



FSP-M&B.S.U.40
#332 کد سفارش

مشخصات فنی / Technical Data

Max Boring Capacity / ماکزیمم قطر بورینگ ۴۰	35 mm
Max Speed With Angular Bearings / ماکزیمم سرعت بورینگ	3500 RPM
Max Speed With Tapered Bearing / ماکزیمم سرعت فرز کاری	1500 RPM
Spindle Concentricity / حداکثر لنگی اسپیندل	0.005 mm
Belt Type / نوع تسمه	TIMING BELT
Pully Type / نوع پولی	8M
Spindle Nose / تیپ گلوئی اسپیندل	ISO 40
Motor Rating At 50 HZ / مختصه های الکتروموتور در ۵۰ هرتز	2.2 kw ~ 3 kw
Bearing Arrangement / آرایش بلبرینگی بورینگ	(5×7212 b) or
Bearing Arrangement / آرایش بلبرینگی فرز کاری	(2×32212) + (2×7212 b)
Weight / وزن	130 kg
Color / رنگ	





راهنمای کاربردی یونیت اسپیندل بورینگ ۴۰
Application Guide For Milling Boring Unit Spindle. Iso 40

