

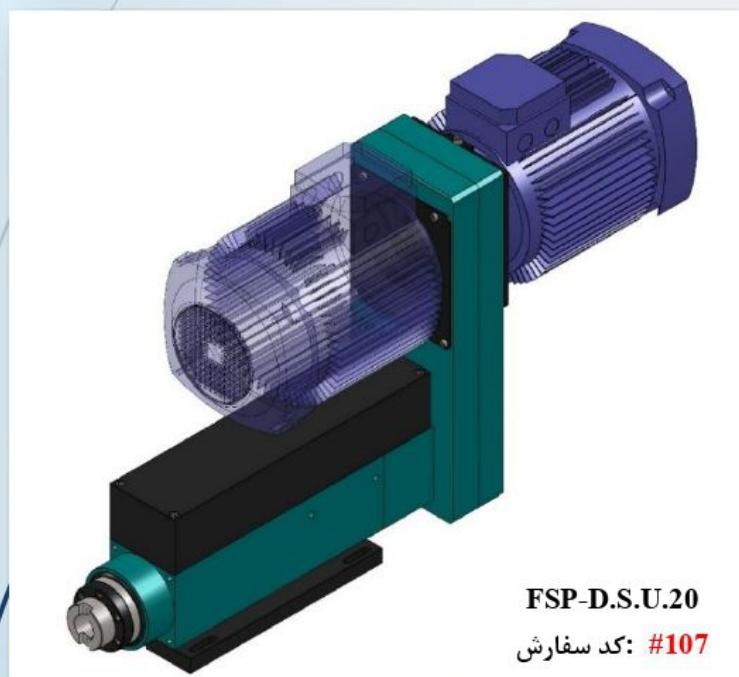

یونیت اسپیندل سوراخکاری ۲۰ (بدون فلنج) Drilling Spindle Unit.20

۲۲



مشخصات فنی / Technical Data

Total Stroke / کورس حرکت کل	100 mm
Adjustable Drilling Stroke / کورس سوراخکاری قابل تنظیم	50 mm
Pneumatic Rapid Advanced Stroke / کورس پیشروی سریع پنوماتیک	50 mm
Drilling Capacity / ظرفیت سوراخکاری	φ 20 mm
Speed Rate At 50 HZ / محدوده سرعت در فرکانس ۵۰ هرتز	920 – 1500 PRM
Motor Rating At 50 HZ / مختصه های الکتروموتور ۵۰ در هرتز	1.5 kw / 1450 RPM
Spindle Nose / تیپ گلویی اسپیندل	ER 25
Belt Type / نوع تسمه	RB-PJ
Chrome Plated Quill, Guided In Honed Housing / ساقه کروم سخت محرک - بیس چدنی هونینگ شده	0.05 clearance
Feed Working Pressure / فشار پیشروی کاری	2 – 6 bar
Speed Adjustment	Hyd. Speed controller
Bearing Arrangement / آرایش بلبرینگی	$(2 \times 32006) + (1 \times 6008) + (1 \times 6208)$ or $(2 \times 6006) + (1 \times 6008) + (1 \times 6208)$
Weight / وزن	65 kg
Color / رنگ	



