

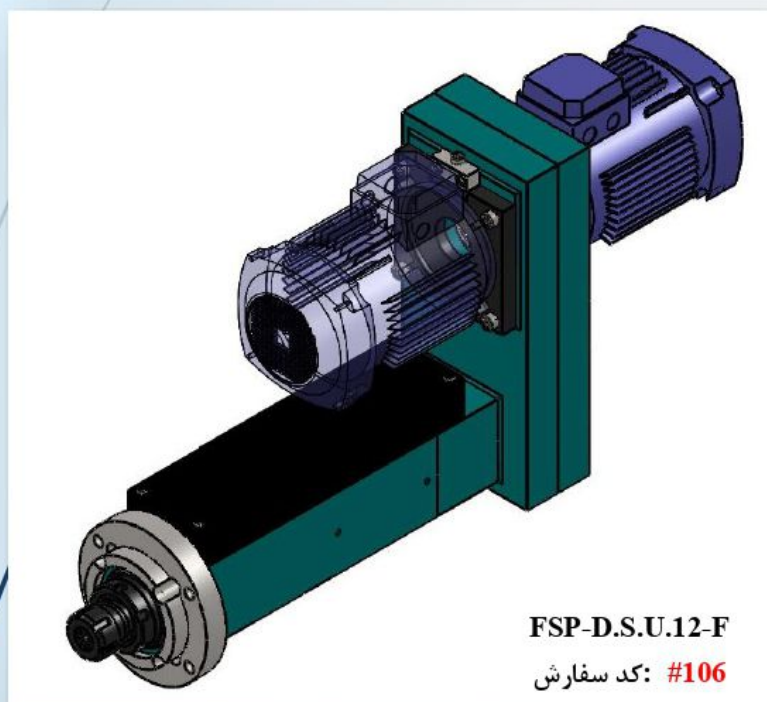

یونیت اسپیندل سوراخکاری ۱۲ (با فلنج) Drilling Unit Spindle Flange Type.12

۲۰



مشخصات فنی / Technical Data

| | |
|--|--|
| Total Stroke / کورس حرکت کل | 80 mm |
| Drilling Stroke / کورس سوراخکاری | 30 mm |
| Pneumatic Rapid Advanced Stroke / کورس پیشروی سریع پنوماتیک | 50 mm |
| Drilling Capacity / ظرفیت سوراخکاری | φ 12 mm |
| Speed Rate At 50 HZ / محدوده سرعت در فرکانس ۵۰ هرتز | 300 – 1500 PRM |
| Spindle Nose / تیپ گلویی اسپیندل | ER 25 |
| Belt Type / نوع تسمه | RB-PJ |
| Chrome Plated Quill, Guided In Honed Housing ساقه کروم سخت محرک - بیس چدنی هونینگ شده | 0.05 clearance |
| Spindle Motor / اسپیندل موتور | 0.75 kw |
| Feed Working Pressure / فشار پیشروی کاری | 2 – 6 bar |
| Speed Adjustment | Hyd. Speed controller |
| Bearing Arrangement / آرایش بلبرینگی | (2×32004) + (2×6007) or (2×6004) + (2×6007) |
| Weight / وزن | 50 kg |
| Color / رنگ | |



