

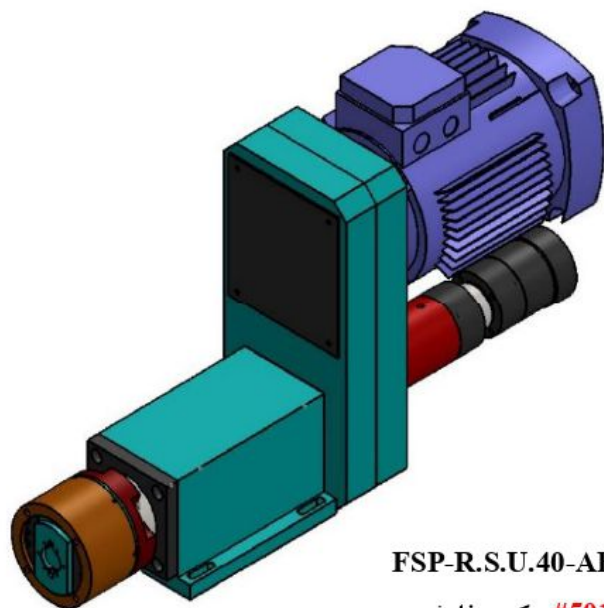

## یونیت شیارزنی ۴۰ با هد خودبالانس Recessing Spindle Unit. Iso 40

۵۱



FSP-R.S.U.40-ABH

#501: کد سفارش

### مشخصات فنی / Technical Data

Rotational Head Radial Stroke / کورس حرکت شعاعی در محور دورانی	8 mm 16 mm in Diameter
Max Speed With Tapered Bearing / ماکزیمم سرعت دورانی با رولبرینگ مخروطی	1000 RPM
Spindle Concentricity / حداکثر لنگی اسپیندل	0.01 mm
Belt Type / نوع تسمه	Timing Belt
Pully Type / نوع پولی	8M
MOTOR SPEED RATE AT 50 HZ/ محدوده سرعت در فرکانس ۵۰ هرتز	920 – 1500 PRM
Motor Rating At 50 HZ / مختصه های الکتروموتور در ۵۰ هرتز	2.2 – 3 kw
Working Pressure / فشار کاری	MAX 60 bar MIN 40 bar
Bearing Arrangement / آرایش بلبرینگی	(2×32014) + (1× NA 4913)
Weight / وزن	80 kg
Color / رنگ	



