

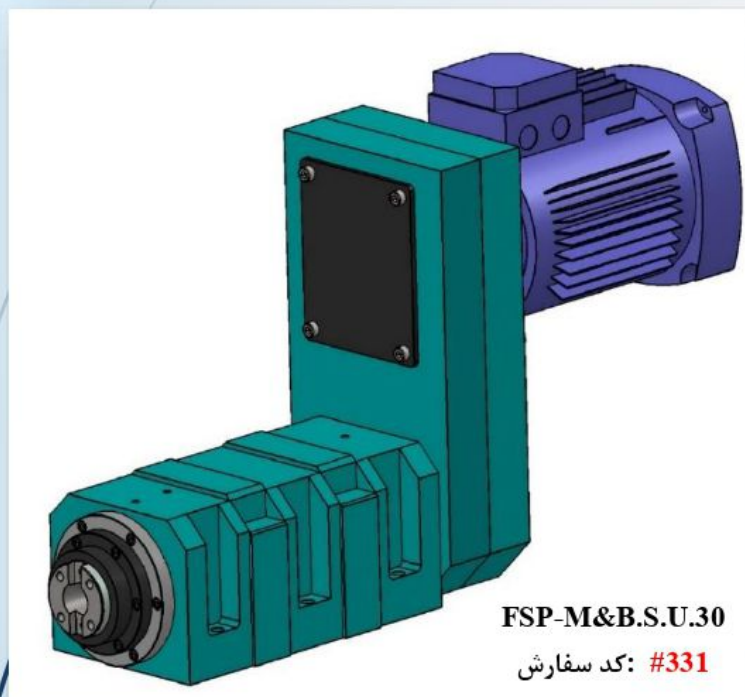

یونیت اسپیندل بورینگ ۳۰

۳۹

Milling Boring Spindle Unit .Iso 30



مشخصات فنی / Technical Data

Max Boring Capacity / ماکزیمم قطر بورینگ ۳۰	25 mm
Max Speed With Angular Bearings / ماکزیمم سرعت بورینگ	3500 RPM
Max Speed With Tapered Bearing / ماکزیمم سرعت فرزکاری	1500 RPM
Spindle Concentricity / حداکثر لنگی اسپیندل	0.005 mm
Belt Type / نوع تسمه	Timing Belt
Pully Type / نوع پولی	8M
Spindle Nose / تیپ گلوبی اسپیندل	ISO 30
Motor Rating At 50 HZ / مختصه های الکتروموتور در ۵۰ هرتز	2.2 kw - 3 kw
Bearing Arrangement / آرایش بلبرینگی بورینگ	(5×7210 b)
Bearing Arrangement / آرایش بلبرینگی فرزکاری	(2×32210) + (2×7210 b)
Weight / وزن	100 kg
Color / رنگ	



