

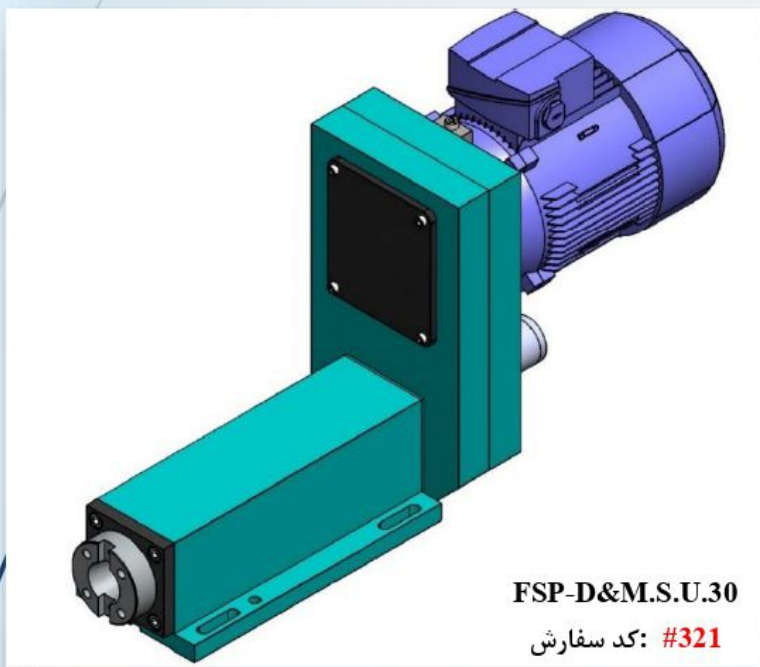

یونیت اسپیندل سوراخکاری و فرزکاری ۳۰ Drilling & Milling Unit Spindle. 30

۳۷



FSP-D&M.S.U.30

کد سفارش: #321

مشخصات فنی / Technical Data

Max Drilling Capacity / ماکزیمم قطر سوراخکاری	30 mm
Max Speed With Tapered Bearing / ماکزیمم سرعت دورانی با رولبرینگهای مخروطی	1500 RPM
Spindle Concentricity / حداکثر لنگی اسپیندل	0.01mm
Belt Type / نوع تسمه	Timing Belt
Pully Type / نوع پولی	8M
Speed Rate At 50 HZ / محدوده سرعت در فرکانس ۵۰ هرتز	920 – 3000 PRM
Motor Rating At 50 HZ / مختصه های الکتروموتور در ۵۰ هرتز	1.5 – 2.2 kw
Spindle Nose / تیپ گلوبی اسپیندل	ISO 40
Bearing Arrangement / آرایش بلبرینگی	(2×32011)+(2× 6008)
Weight / وزن	65 kg
Color / رنگ	



