

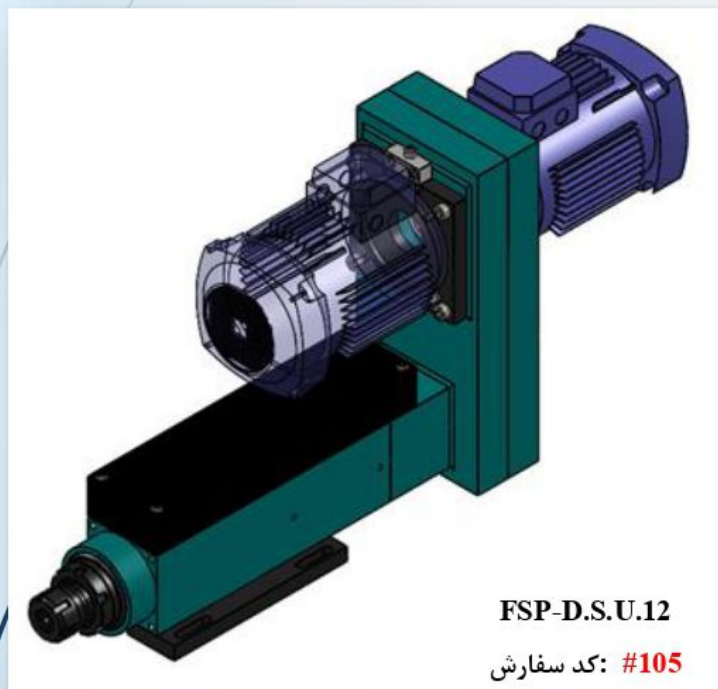

یونیت اسپیندل سوراخکاری ۱۲ (بدون فلنج) Drilling Spindle Unit.12

۱۸



FSP-D.S.U.12
#105: کد سفارش

مشخصات فنی / Technical Data

Total Stroke / کورس حرکت کل	80 mm
Drilling Stroke / کورس سوراخکاری	30 mm
Pneumatic Rapid Advanced Stroke / کورس پیشروی سریع پنوماتیک	50 mm
Drilling Capacity / ظرفیت سوراخکاری	φ 12 mm
Speed Rate At 50 HZ / محدوده سرعت در فرکانس ۵۰ هرتز	300 – 1500 PRM
Spindle Nose / تیپ گلوبی اسپیندل	ER 25
Timing Belt Type / نوع تسمه تایمینگ	5M
Chrome Plated Quill, Guided In Honed Housing ساقه کروم سخت محرک - بیس چدنی هونینگ شده	0.05 clearance
Spindle Motor / اسپیندل موتور	0.75 kw
Feed Working Pressure / فشار پیشروی کاری	2 – 6 bar
Speed Adjustment	Hyd. Speed controller
Bearing Arrangement / آرایش بلبرینگ	(2×32004) + (2×6007) or (2×6004) + (2×6007)
Weight / وزن	50 kg
Color / رنگ	



